

journal

senza fine

jacques julien

29.05 - 19.09.21

avec la participation de fabio viscogliosi

frac
normandie
caen

VILLA MÉDICIS
ACADÉMIE DE FRANCE
À ROME

↓

Jacques Julien,
né en 1967 à
Lons-le-Saunier,
vit et travaille à
Paris et Montdidier.

sa pratique
mêle sculptures,
vidéos et
publications.

L'exposition *senza fine*
est coproduite
par le Frac
Normandie et la
Villa Médicis,
Académie de France
à Rome, dont
Jacques Julien est
pensionnaire depuis
septembre 2020.

L'exposition *senza fine* prend corps depuis l'atelier de Jacques Julien à la Villa Médicis, Académie de France à Rome. L'artiste fait de cet atelier l'enjeu même de l'exposition au Frac Normandie - site de Caen. Dans de subtils jeux de formes, de rapports d'échelle et de simulacres, Jacques Julien opère le déplacement de son atelier romain dans l'espace d'exposition où il y déploie de nouvelles œuvres en lien avec le contexte du moment : Rome, l'Italie, les collaborations artistiques, l'architecture et les jardins de la villa. Il y associe en filigrane l'artiste franco-italien Fabio Viscogliosi pour leur proximité amicale et esthétique, ainsi que d'autres collaborations nées au cours de sa résidence.

L'exposition s'articule autour de trois ensembles d'œuvres suggérant chacun un aspect du travail en atelier. Sur une vaste scène ronde de quatre mètres de diamètre, des sculptures anthropomorphes de la série *Les figurants* prennent la pause. À l'échelle du corps, elles tirent leur inspiration de statues de la Renaissance, les *Hermès*, présentes dans les jardins de la villa.

Comme une mise en abîme, l'exposition se joue également à l'intérieur d'un deuxième espace nommé *studiolo*, réplique exacte de l'atelier de Jacques Julien à l'échelle 1/4 dont les pensionnaires architectes de la villa ont levé les plans. Des sculptures à taille réelle de la série *Accessoires* y ont leur propre autonomie. Cette mise en situation à échelle réduite suggère tout autant l'idée de maquette préparatoire que celle d'une saynète où l'art ne serait qu'un jeu.

Les sols communs de ces deux installations sont réalisés par Fabio Viscogliosi, dont le dessin offre une perception au plus près du détail sur la scène ronde et une vue d'ensemble d'une certaine réalité dans le *studiolo*. Le plancher de bois et les outils de mesure évoquent l'atelier. La figure de l'âne, alter ego récurrent de Fabio Viscogliosi, signale sa collaboration amicale dans l'exposition, visible également par la présence de deux peintures inédites.

Conçu à partir d'un geste simple propre à l'économie de moyen de l'artiste, le film d'animation *Endless Boogie* met en mouvement un banal clou d'atelier sur une musique de Rodolphe Burger, autre collaboration spontanée de sa résidence à Rome.

Plus formelle et tout aussi animée, l'œuvre *Flip Flap* ravive les souvenirs télévisuels des années 70 et la « Linea » d'Oswaldo Cavandoli, que l'artiste rejoue ici dans une séquence animée où une figure « bâton » à tête ronde s'adonne à une roulade.

Enfin, comme une extension narrative de l'œuvre *Flip Flap* et de l'exposition, la figure « bâton » s'installe dans la cour du Frac dans une posture d'équilibre digne d'un gymnaste sur sa poutre, « un peu comme si le personnage de *Flip Flap* était sorti faire de la gym dehors ».

les œuvres



série *Les figurants*, 2021
© Adagp, Paris, 2021

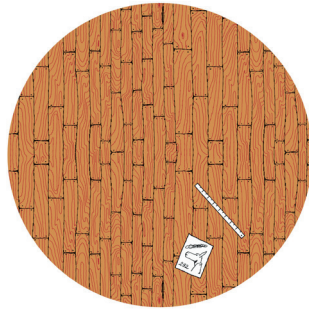

Visuel du sol lino réalisé par Fabio Viscogliosi pour la scène © F. Viscogliosi



studiolo, 2021 © Adagp, Paris, 2021



série *Les bouts*, 2021
© Adagp, Paris, 2021



série *Les bouts et Les figurants*, 2021 © Adagp, Paris, 2021



Série *Accessoires*, 2021
© Adagp, Paris, 2021



Série *Accessoires*, 2021
© Adagp, Paris, 2021



Flip Flap, 2021 © Adagp, Paris, 2021

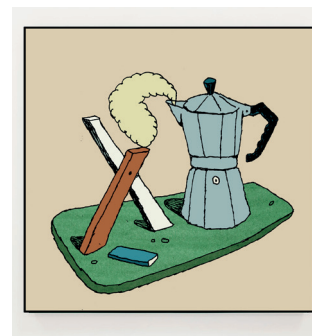

Fabio Viscogliosi, *Coffee Maker*, 2021 © F. Viscogliosi

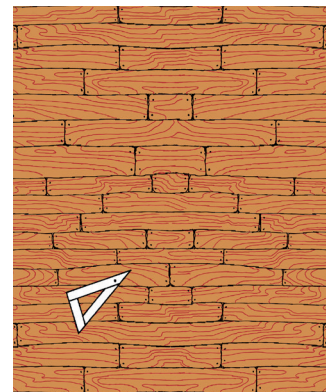

Visuel du sol lino réalisé par Fabio Viscogliosi pour le *studiolo* © F. Viscogliosi

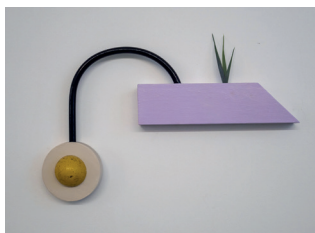

série *Les patères*, 2021
© Adagp, Paris, 2021



Série *Les patères*, 2021
© Adagp, Paris, 2021

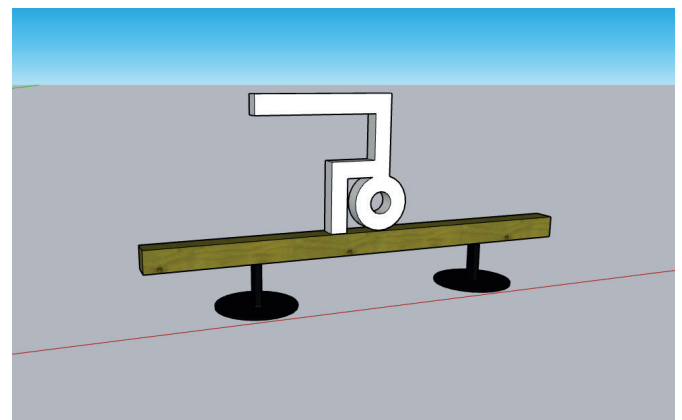

sans titre (simulation), 2021 © Adagp, Paris, 2021

au frac



jacques julien
senza fine

29 mai - 19 septembre 2021 - salle 1

bettina samson
krypton series

29 mai - 19 septembre 2021 - salle 2

farida le suavé
escape, de chicago au cap carbon
19 juin - 22 août 2021 - Frac show

nine hauchard
mi dedans/quasi dehors

19 juin - 22 août 2021 - Faitout

le frac part en tournée



ÉTAPE #2, parcours d'art contemporain
Restitution de résidence de Lilian Bourgeat
26 juin - 29 août 2021
Collection Frac Normandie et Courtesy
Lilian Bourgeat
ville de Pont-Audemer (27)

Un hiver au printemps
19 mai - 29 août 2021
Collection Frac Normandie, Courtesy
Fred Bernard et François Curlet
Musée Alfred-Canel et médiathèque La
Page, Pont-Audemer (27)

Le journal est réalisé par le Pôle
expositions, événements/mécénat.

Textes : Anne Cartel

Mise en page : Audrey Gaudin

fonds régional d'art contemporain
normandie - site de caen
7 bis rue neuve bourg l'abbé 14000 caen
tél. 02 31 93 09 00
www.fracnormandiecaen.fr

Le fonds régional d'art contemporain normandie
bénéficie du concours de la Région Normandie
et du ministère de la culture, Direction régionale
des affaires culturelles de Normandie.



Retrouvez dans
le B.A.-BA des
informations
supplémentaires
sur l'exposition

Le centre de documentation du
Frac Normandie - site de Caen propose à
la consultation, à l'entrée de l'exposition,
un ensemble de publications sur les
artistes et leurs références.

exposition coproduite avec



VILLA MÉDICIS
ACADÉMIE DE FRANCE
À ROME

partenariat

La librairie Eureka street est partenaire
de l'exposition *senza fine*.

